

移動円滑化基準適用除外認定申請書

令和 8 年 6 月 日

中国運輸局長 殿

広島県山県郡北広島町大朝 2487
有限会社 大朝交通
代表取締役 堀田高広

下記の自動車について、移動円滑化基準第 43 条の規定に基づき、基準適用除外の認定を受けたいので、別添の書類を添えて申請します。

記

1 車名及び型式

トヨタ

2 車台番号

TRH228-0013111

3 使用の本拠の位置

広島県山県郡北広島町大朝 2487

4 認定により適用を除外する移動円滑化基準の条項及び内容

- ・第 37 条第 2 項第 1 号：乗降口幅
- ・第 37 条第 2 項第 2 号：乗降口スロープ
- ・第 39 条：車いすスペース
- ・第 40 条第 1 項・第 2 項：通路有効幅・手すり間隔
- ・第 41 条第 1 項～第 3 項：情報提供設備

5 認定を必要とする理由

高齢者・障がい者等の移動等の円滑化の促進に関する法律（バリアフリー法、平成 18 年法律第 91 号）では、車両は低床や車いすを利用した乗車ができることなどのバリアフリー基準の適合が義務付けられている。

しかし、大朝一美和間の予備車として配置するにあたり、この度予備車とする車両は、地域公共交通会議の合意により決定した車両が、車幅 2.1m 以下であり構造上低床化への改造ができないため、登録車両を「移動円滑化のために必要な旅客施設又は車両等の構造及び設備並びに旅客施設及び車両などを使用した役務の提供の方法に関する基準を定める省令」に添って登録を行うために移動円滑化基準適用除外申請を行うものである。

6 使用者の事業内容

一般乗合旅客自動車運送事業

一般貸切旅客自動車運送事業

一般乗用旅客自動車運送事業

1. 移動円滑基準適用除外認定の背景

大朝一美和線車両の老朽化に伴う代替えについて、新たな車両登録を行うにあたり、移動円滑化基準第43条の規定に基づき移動円滑化基準の適用除外を受ける必要がある。

2. 移動円滑化基準適用除外認定を必要とする理由

高齢者・障がい者等の移動等の円滑化の促進に関する法律（バリアフリー法、平成18年法律第91号）では、車両は低床や車いすを利用した乗車ができることなどのバリアフリー基準の適合が義務付けられている。

大朝一美和間、車両番号広島200あ386（平成24年初年度登録）の代替に伴い新たな車両を「移動円滑化のために必要な旅客施設又は車両等の構造及び設備並びに旅客施設及び車両などを使用した役務の提供の方法に関する基準を定める省令」に添って登録を行うために移動円滑化基準適用除外申請を行うものである。

3. 導入車両

車名・型式・車種	トヨタ 3BF-TRH228B ハイエース			
乗車定員	14名（13名座席+1運転席）			
車両寸法	車長	車幅	車高	車両総重量
	5380mm	1880mm	2280mm	2310 kg
除外項目の寸法	乗降口幅	1100 mm	通路有効幅	3400 mm
	床面高さ	610 mm		

4. 導入車両を使用する路線

大朝一美和線

5. 使用者

広島県山県郡北広島町大朝 2487

有限会社大朝交通

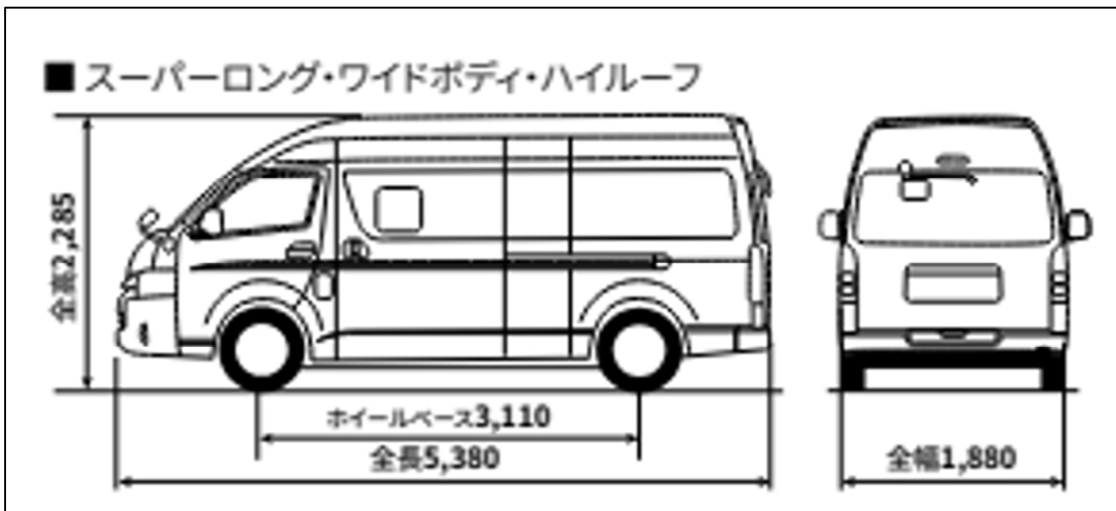
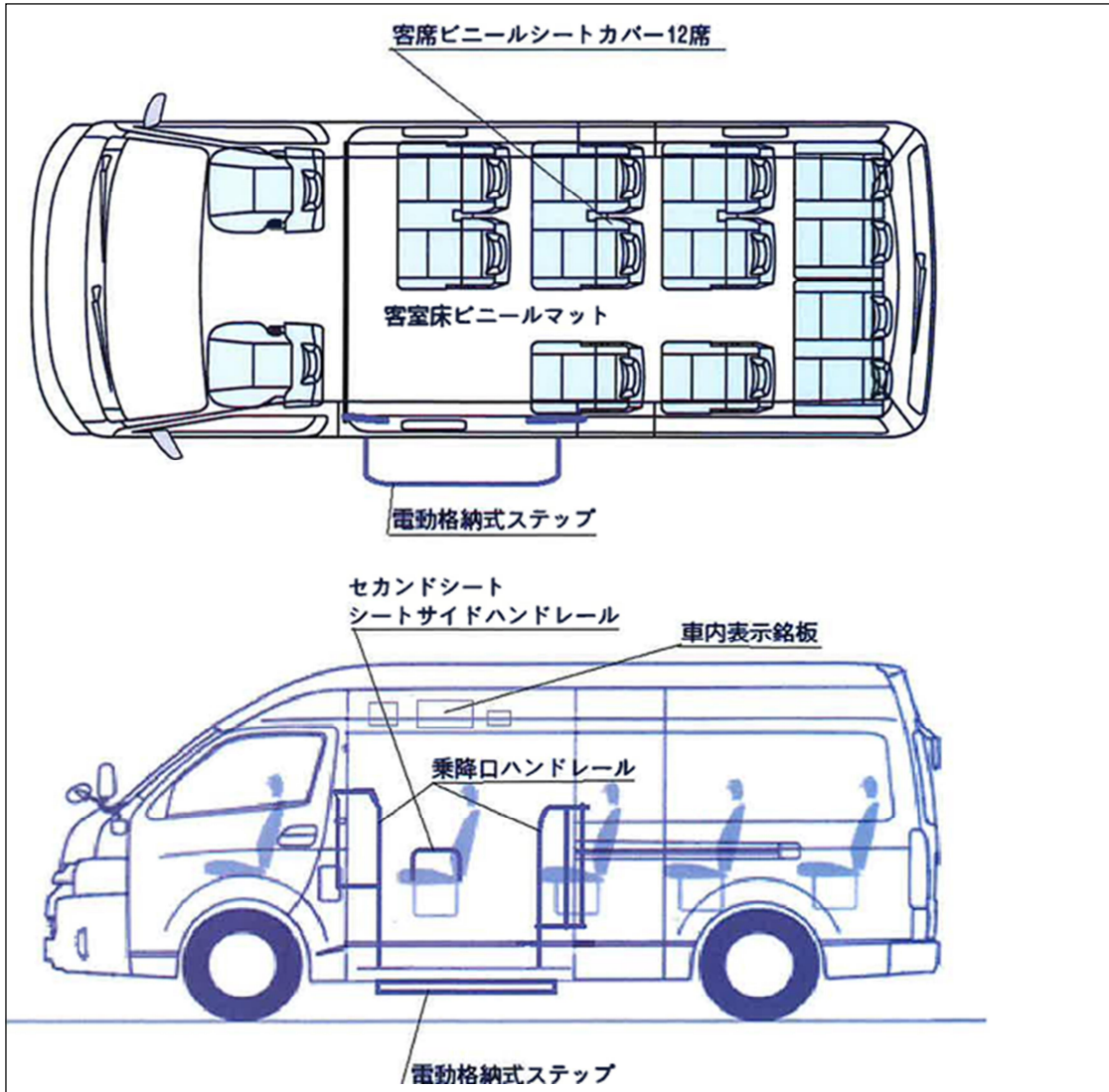

6. 認定により適用を除外する移動円滑化基準の条項及び内容

- ・ 第37条第2項第1号：乗降口幅・・・現行のまま
- ・ 第37条第2項第2号：乗降口スロープ・・・対応不能

- ・第38条第1項：床面高さ・・・現行のまま
- ・第39条：車いすスペース・・・対応不能
- ・第40条第1項・第2項：通路有効幅・手すり感覚・・・対応不能
- ・第41条第1項～第3項：情報提供設備・・・対応不能

7. 適用除外不可項目

- ・第37条第1項：乗降口の踏み段の色・・・ステップ3段共に縁周り黄色滑り止めテープ貼り
- ・第38条第2項：床面材質・・・滑りにくい素材
- ・第42条：意思疎通・・・筆話用のホワイトボードとペンを常備

8. 障がい者が乗車する際の対応

- ・車いす利用者からの問い合わせがあった場合には、福祉タクシーを案内する。



広島 220 あ 640



ステップ



床面



筆談用のホワイトボード

移動円滑化基準適用除外認定申請書

令和8年6月 日

中国運輸局長 殿

広島県山県郡北広島町大朝 2487
有限会社 大朝交通
代表取締役 堀田高広

下記の自動車について、移動円滑化基準第43条の規定に基づき、基準適用除外の認定を受けたいので、別添の書類を添えて申請します。

記

1 車名及び型式

ニッサン

2 車台番号

DS8E26-015168

3 使用の本拠の位置

広島県山県郡北広島町大朝 2487

4 認定により適用を除外する移動円滑化基準の条項及び内容

- ・第37条第2項第1号：乗降口幅
- ・第37条第2項第2号：乗降口スロープ
- ・第39条：車いすスペース
- ・第40条第1項・第2項：通路有効幅・手すり間隔
- ・第41条第1項～第3項：情報提供設備

5 認定を必要とする理由

高齢者・障がい者等の移動等の円滑化の促進に関する法律（バリアフリー法、平成18年法律第91号）では、車両は低床や車いすを利用した乗車ができることなどのバリアフリー基準の適合が義務付けられている。

しかし、大朝一美和間の予備車として配置するにあたり、この度予備車とする車両は、地域公共交通会議の合意により決定した車両が、車幅2.1m以下であり構造上低床化への改造ができないため、登録車両を「移動円滑化のために必要な旅客施設又は車両等の構造及び設備並びに旅客施設及び車両などを使用した役務の提供の方法に関する基準を定める省令」に添って登録を行うために移動円滑化基準適用除外申請を行うものである。

6 使用者の事業内容

一般乗合旅客自動車運送事業

一般貸切旅客自動車運送事業

一般乗用旅客自動車運送事業

1. 移動円滑基準適用除外認定の背景

大朝一美和線車両の老朽化に伴う代替えについて、新たな車両登録を行うにあたり、移動円滑化基準第43条の規定に基づき移動円滑化基準の適用除外を受ける必要がある。

2. 移動円滑化基準適用除外認定を必要とする理由

高齢者・障がい者等の移動等の円滑化の促進に関する法律（バリアフリー法、平成18年法律第91号）では、車両は低床や車いすを利用した乗車ができることなどのバリアフリー基準の適合が義務付けられている。

大朝一美和間、車両番号広島200あ640（令和7年初年度登録）の代車に新たな車両を「移動円滑化のために必要な旅客施設又は車両等の構造及び設備並びに旅客施設及び車両などを使用した役務の提供の方法に関する基準を定める省令」に添って登録を行うために移動円滑化基準適用除外申請を行うものである。

3. 導入車両

車名・型式・車種	ニッサン 3BF-DS8E26 キャラバン			
乗車定員	14名（13名座席+1運転席）			
車両寸法	車長	車幅	車高	車両総重量
	5230mm	1880mm	2280mm	2300 kg
除外項目の寸法	乗降口幅	1100 mm	通路有効幅	3400 mm
	床面高さ	640 mm		

4. 導入車両を使用する路線

大朝一美和線

5. 使用者

広島県山県郡北広島町大朝 2487

有限会社大朝交通

当該型式・類別区分番号の指定自動車等に対して、本車両は送迎車仕様として、以下の架装をしました。

- ・スライドドア中間ステップ大型化
- ・スライドドア各ステップに滑り止め加工
- ・左側スライドドア下部に、自動展開&格納式ステップを取付
- ・各種銘板等の取付
- ・ドア解放表示ラベルの貼付。(助手席側ドア、スライドドア)
- ・後室フロア部に滑り止めマットを設置

ニッサン 3BF-DS8E26型 コミュニティバス車両外観図
(14人乗,長尺,広幅,ハイルーフ)

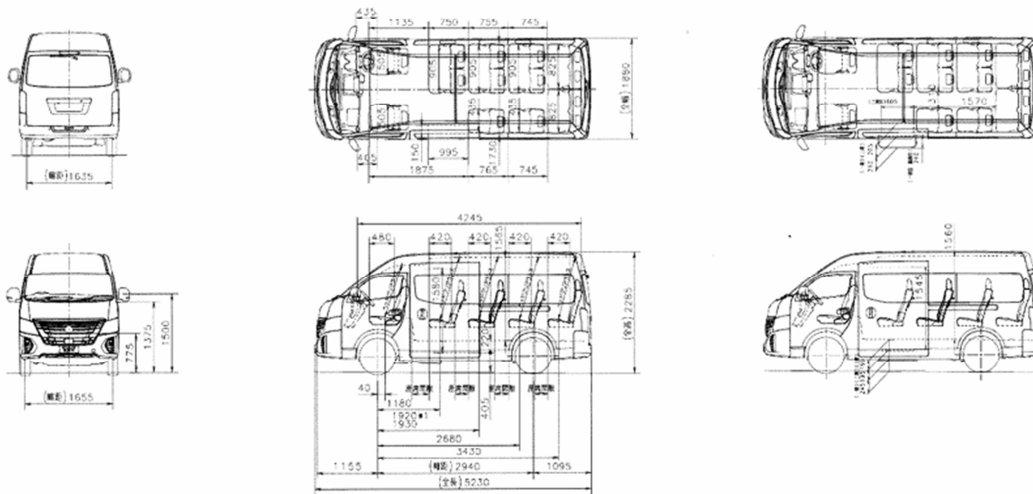

座席位置	座席間隔		ヘッドクリアランス		
	右	左	右	中央	左
前座	330	315	1015	-	1015
前座～第1列	275	275	1190	1240	-
第1列～第2列	275	275	1195	1245	1165
第2列～第3列	270	270/2565	1195	1245	1165
第3列	270	270/2565	1070	1230	1070

注) * 図中の1/10は概算値を示す。

小型コミュニティバス乗降口位置を示す

- (その他注意)
1. 乗客内装の取り付け
 2. ドア解放表示ラベルの取付
 3. 乗降口の清掃
 4. 乗客の乗降(乗降口付近) (※乗客の乗降)
 5. 乗降口付近の清掃

6. 認定により適用を除外する移動円滑化基準の条項及び内容

- ・ 第37条第2項第1号：乗降口幅・・・現行のまま
- ・ 第37条第2項第2号：乗降口スロープ・・・対応不能
- ・ 第38条第1項：床面高さ・・・現行のまま
- ・ 第39条：車いすスペース・・・対応不能
- ・ 第40条第1項・第2項：通路有効幅・手すり感覚・・・対応不能
- ・ 第41条第1項～第3項：情報提供設備・・・対応不能

7. 適用除外不可項目

- ・第 37 条第 1 項：乗降口の踏み段の色・・・ステップ 3 段共に縁周り黄色滑り止めテープ貼り

- ・第 38 条第 2 項：床面材質・・・滑りにくい素材

- ・第 42 条：意思疎通・・・筆話用のホワイトボードとペンを常備

8. 障がい者が乗車する際の対応

- ・車いす利用者からの問い合わせの場合には、福祉タクシーを案内する。



広島 220 あ 646



ステップ



床面



筆談用のホワイトボード